



Cocinar hace bien



- Código: 38651812
- Código: 38651866
- Medida: 18 cm
- Comensales: 1-2
- Capacidad: 1.1 Lts.

CAPACIDAD



SARTÉN CON ASAS 18 CM

CARACTERÍSTICAS TÉCNICAS

Cuerpo fabricado de aleación de aluminio fundido. Asas fundidas en un mismo cuerpo con la pieza. Tapa de vidrio con fleje perimetral y escape de vapor en acero inoxidable.

Perilla fabricada en polímero de ingeniería de gran resistencia mecánica y térmica.

Sartén pintado exteriormente con un esmalte vitro porcelanizado, interior antiadherente color negro.

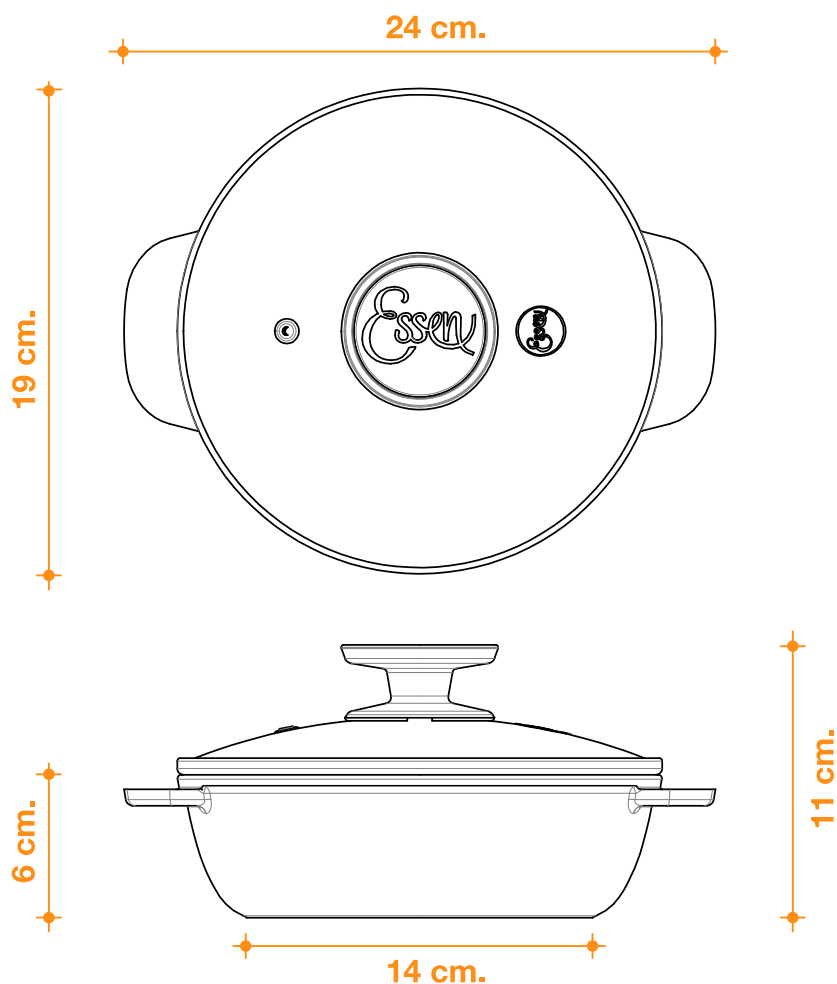



Cocinar hace bien

MODO DE USO

Es conveniente lubricar el interior de la pieza con unas gotas de aceite o manteca, para lograr una mayor duración del recubrimiento, preferiblemente aceite de oliva.

Para retirar, dar vuelta, mezclar o revolver los alimentos, utilizar espátulas Essen aptas para superficies delicadas que protegen la superficie antiadherente.

Si durante la cocción se produce un derrame de líquido sobre la superficie lateral de el sartén, secar inmediatamente con un paño limpio y húmedo para evitar que el líquido se seque sobre el recubrimiento. Esto puede generar una mancha difícil de limpiar luego de la cocción.

FUNCIONES

HORNO MASAS

Sin precalentado

Fuego corona
toda la
cocción



HORNO VERDURAS Y TORTILLAS

Con precalentado

Fuego corona
toda la
cocción



HORNO CARNES

Con precalentado

Fuego máximo
hasta dorar
la carne



Fuego mínimo
hasta terminar
la cocción



CAZUELAS Y GUISADOS

Fuego mínimo
toda la
cocción



1. FUEGO MÁXIMO

2. FUEGO MEDIO

3. FUEGO MÍNIMO

4. FUEGO CORONA

BAÑO DE MARÍA Sin precalentado

Fuego corona
toda la
cocción sin
complementos



Fuego medio
toda la
cocción con
complementos



VAPOR Sin precalentado

Fuego máximo
hasta
romper el
hervor



Fuego mínimo
hasta terminar
la cocción



FRITURAS precalentar el aceite

Fuego máximo
toda la
cocción



Sugerí estas recetas destacando las funciones y los beneficios de Cocinar con Essen.



Tortilla a la española

Pieza: Sartén /18 cm.

Función: adicional tortillas.



Cocinar hace bien